

# MUROS DE SILOS

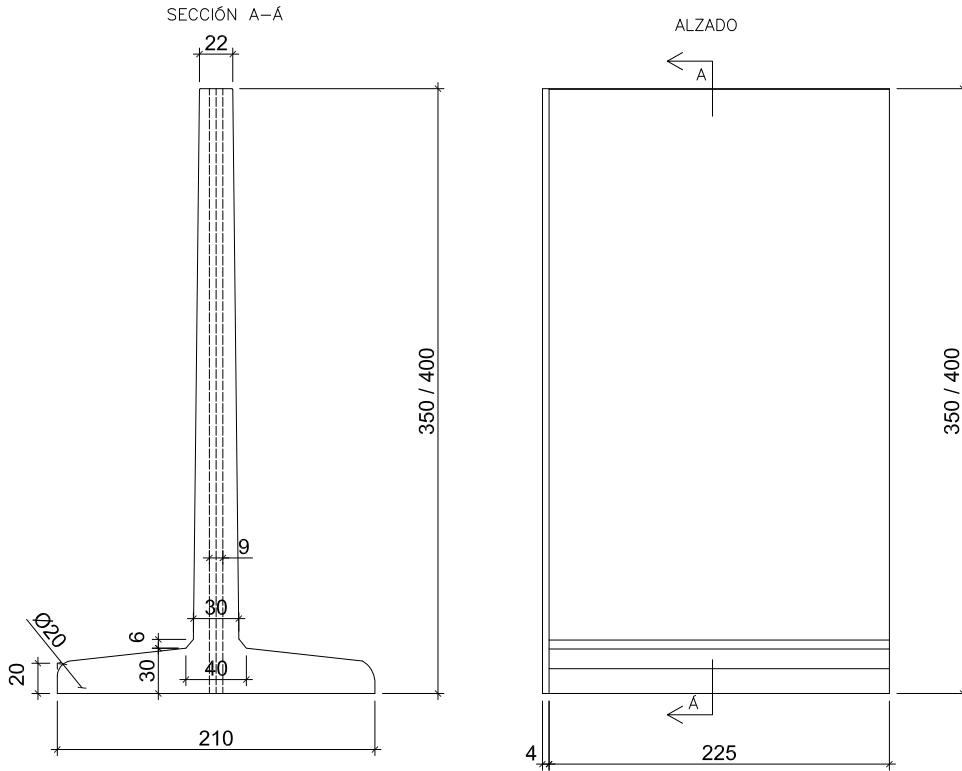

PESO SILO 3.50 M
7700 Kp/unidad
PESO SILO 4 M
8500 Kp/unidad

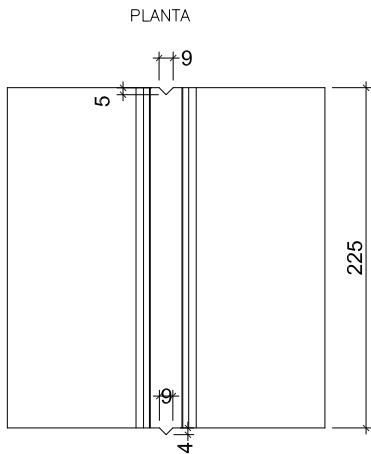

## CARACTERÍSTICAS DE LOS MATERIALES

MATERIALES	HORMIGÓN					
	CONTROL		CARACTERÍSTICAS			
ELEMENTO ZONA/PLANTA	NIVEL CONTROL	COEFI. PONDE.	TIPO	CONSISTENCIA	TAMAÑO MÁX. ÁRIDO	EXPOSICIÓN AMBIENTE
MUROS DE SILO	ESTADÍSTICO	$\gamma_c=1.50$	HA-35	AUTOCOMPACTABLE	10mm	I / IIa
ACCIONES	NORMAL	$\gamma_G=1.35$ $\gamma_Q=1.50$	ADAPTADO A LA INSTRUCCIÓN EHE-08			
MATERIALES	ACERO					
	CONTROL		CARACTERÍSTICAS			
ELEMENTO ZONA/PLANTA	NIVEL CONTROL	COEFI. PONDE.	TIPO	RESISTENCIA ÚLTIMA A TRACCIÓN N/mm <sup>2</sup>		LÍMITE ELÁSTICO N/mm <sup>2</sup>
MUROS DE SILO	NORMAL	$\gamma_s=1.15$	B 500 S	550		500
ACCIONES	NORMAL	$\gamma_G=1.35$ $\gamma_Q=1.50$	ADAPTADO A LA INSTRUCCIÓN EHE-08			



2286/CPR/039/15  
UNE EN 15258



As Antes, s/n - STA. COMBA  
Telf.Oficina:981 800 600-649 494 184  
FAX: 981 882 106